



CATÁLOGO  
GENERAL

2024



## Elementos de seguridad



Válvula de seguridad contra sobrecargas.  
Previene que el gato supere su capacidad nominal.



Limitador hidráulico de recorrido.  
Final de carrera hidráulica que limita un exceso de recorrido del pistón en prevención de su deterioro.



Funcionamiento por principio "hombre muerto"  
(paraliza la operación si el usuario pierde involuntariamente el control).



Dispositivo control de descenso (LCS).  
Actúa automáticamente proporcionando un descenso suave, uniforme y seguro de la carga bajo cualquier circunstancia, aunque se trate de una apertura brusca y/o accidental de la descarga.



Pistón con retorno automático.



Manómetro.



Husillo extensible de rápida y precisa aproximación.

**“La amargura de una mala calidad se recuerda mucho después de haber olvidado la dulzura de los precios bajos”**

Benjamin Franklin



Visita el vídeo corporativo  
en nuestro canal de Youtube



## Presentación

En **MEGA** llevamos desde 1940 fabricando equipos y herramientas hidráulicas de elevación para garajes, talleres e industria con el objetivo claro de superar las expectativas de nuestros socios comerciales.

### **“Millones de equipos hidráulicos fabricados en nuestras instalaciones trabajan todos los días en el mundo”**

Somos una empresa con una dilatada experiencia en el mercado que hemos decidido no quedarnos estáticos, sino que buscamos constantemente mejorar y aportar a nuestros usuarios las mejores herramientas de trabajo del mercado.

Los productos de MEGA son utilizados regularmente en más de 100 países en todo el mundo por profesionales que buscan herramientas y equipos que pasan de generación en generación, de garaje en garaje, de obra en obra, con interminables historias y experiencias, la mayoría en las condiciones más adversas y nuestro compromiso sigue siendo el mismo: hacer nuestros productos cada día mejores.

En nuestras instalaciones ubicadas en Bérriz desde los años 60, realizamos todo el proceso de fabricación para poder ofrecer a nuestros clientes la mejor calidad y la máxima flexibilidad de servicio.

Como muestra de nuestro compromiso de innovación, somos una de las primeras empresas en implantar el sistema de producción *Lean Manufacturing*, eliminando todo proceso y etapa que no contribuya a incorporar un valor añadido, aportando la ventaja de crear valor donde nadie más lo hace.

Nuestra mejora constante no se limita al diseño o al empleo de tecnologías de vanguardia y técnicas de producción novedosas en la fabricación de equipos hidráulicos de elevación, sino que se reafirma sobre todo en el afianzamiento de la seguridad, en distintivos como el dispositivo por principio “hombre muerto”, sistema de control de descenso LCS, limitador hidráulico del recorrido del pistón y válvula de seguridad contra sobrecargas.

Escogemos y utilizamos las mejores materias primas del mercado para la producción de nuestros productos, asegurando y garantizando una durabilidad y resistencia máxima en las condiciones más desfavorables de uso.



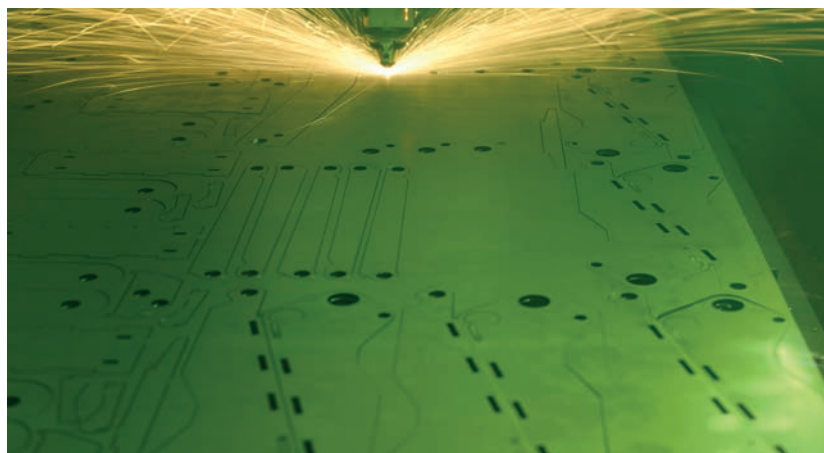
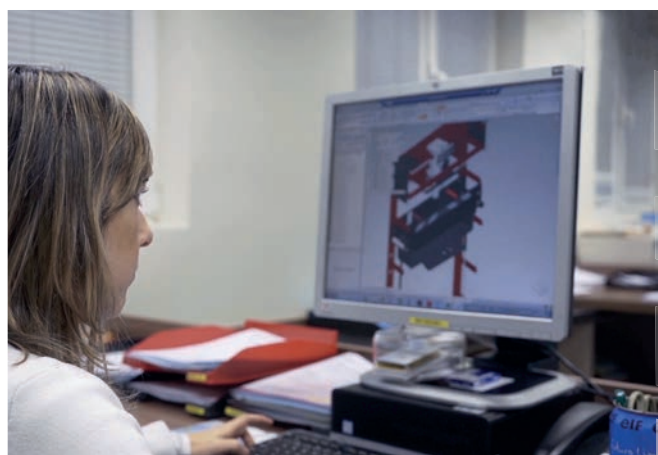

## La marca

### El prestigio de una marca no se improvisa

Con más de 80 años de historia, en **MEGA**, basamos nuestra reputación sobre una tradición de calidad, credibilidad y saber hacer, que se renueva cada día, y se enriquece por generaciones de profesionales comprometidos en superar la alta calidad de nuestras herramientas y en garantizar a la marca MEGA un futuro prometedor.

## Internacional

Nuestros equipos son una ayuda cotidiana en los talleres más exigentes de todo el mundo. Una decidida vocación de servicio, una larga y sólida trayectoria exportadora y una política de distribución seria, transparente y muy escogida, son las claves que explican nuestro reconocimiento y expansión internacional.

## Líder del sector

Apostamos por una expansión sostenida y controlable, un crecimiento equilibrado que no comprometa nuestra calidad ni la exclusividad de nuestra oferta. Ante la tentación de la diversificación, somos selectivos. Aspiramos a colaborar con distribuidores de prestigio, que compartan nuestros valores y protejan nuestra reputación, en un ejercicio de mutuo fortalecimiento y justa reciprocidad.

Gatos de carretilla.....	6
Gatos de carretilla de gran tonelaje.....	8
Gatos oleoneumáticos.....	10
Gatos oleoneumáticos de botella.....	12
Gatos de botella.....	14
Grúas.....	18
Gatos de foso o bajo plataforma.....	21
Prensas.....	22
Mesas elevadoras.....	28
Mesa neumática para motos.....	28
Gato sacarruedas.....	29
Gato de transmisiones.....	29
Equipos de carroceros.....	30
Enderezador de carrocerías.....	31
Curvadoras hidráulicas.....	32
Caballetes.....	32
Expositor de gatos.....	33
Índice de referencias.....	34

## Gatos de carretilla GT

**Nueva familia de gatos de carretilla GT totalmente rediseñados y mejorados**

Principales características:

- **Sistema de seguridad**, funcionamiento bajo el sistema de hombre muerto. Paralizando la operación si el usuario pierde involuntariamente el control.
- **Nuevo pedal metálico**. Equipados con pedal de aproximación rápida, menor número de golpes, reduce el esfuerzo y tiempo.
- **Mayor anchura entre ruedas traseras**, aportando una mayor estabilidad de la carga y fácil manejo del gato.
- **Estructura reforzada**, doble chapa soldada en acero de alta resistencia.
- **Ruedas más grandes**, ofrecen una mejor estabilidad en suelos irregulares. Fabricadas en poliamida para un menor nivel de ruido.
- **Bandeja para herramientas integrada en chasis**.
- **Plataforma de apoyo sobredimensionada** con taco de goma, ofrece un mayor contacto con la carga.



DISPONIBLES  
EN GRIS



BUREAU  
VERITAS  
EN 1494



Válvula de seguridad  
contra sobrecargas.



Dispositivo control de  
descenso (LCS).



Limitador hidráulico de  
recorrido.



Funcionamiento por  
principio "hombre muerto".

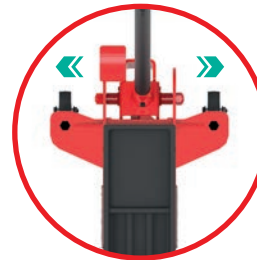

Mayor anchura entre ruedas.  
Gran estabilidad de carga.



Taco goma incluido.



**GT3** – Gato de 3 toneladas diseñado para elevación de utilitarios y furgonetas.



Altura mínima  
**95 mm.**



**GT4** – Gato de 4 toneladas especialmente diseñado para la elevación de vehículos comerciales, SUV y todo terreno.



Altura mínima  
**140 mm.**

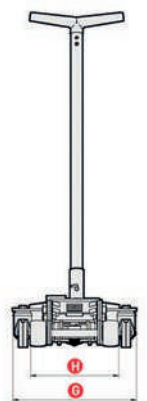



**GT2S** – Gato de 2 toneladas equipado con bloqueo mecánico en el descenso. Exclusivo sistema de seguridad que evita la bajada accidental de la carga bloqueándola a 320mm. Pedal amarillo para el desbloqueo del sistema.



Altura mínima **95 mm.**



**PERFIL EXTRA BAJO**

**GT2X** – Gato de perfil ultra bajo. Especialmente diseñado para elevación de vehículos deportivos o altura reducida.

Altura mínima **70 mm.**

**GT2** – Gato de 2 toneladas diseñado para elevación de utilitarios y furgonetas.



Altura mínima **95 mm.**

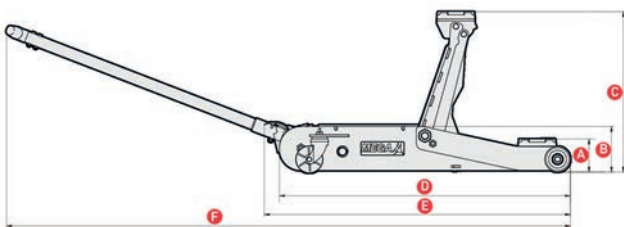

Capacidad (t)	2	2	2	3	4
<b>A</b>	95	95	70	95	140
<b>B</b>	135	135	135	135	192
<b>C</b>	470	470	450	470	530
<b>D</b>	850	850	850	850	1075
<b>E</b>	900	900	900	900	1125
<b>F</b>	1610	1610	1640	1650	1910
<b>G</b>	360	360	360	360	360
<b>H</b>	257	257	253	257	260
Peso (kg)	35	37,5	39	36	48,5
Referencias	<b>GT2</b>	<b>GT2S</b>	<b>GT2X</b>	<b>GT3</b>	<b>GT4</b>

Medidas en mm.

## Gatos de carretilla de gran tonelaje T

Adecuados para todo tipo de vehículos, desde utilitarios hasta industriales. Indispensables en el garaje de flota de autobuses, camiones o de maquinaria agrícola. Los modelos mayores disponen de grandes ruedas localizadas en el centro del chasis para un mejor manejo. Óptimo aprovechamiento y reparto de material gracias a las aberturas laterales traseras y refuerzos laterales delanteros.



DISPONIBLES EN GRIS



BUREAU VERITAS

EN 1494



Asa del modelo T6.



**T10**

**T6**

Pedal de aproximación rápida a la carga



Asa de los modelos T10, T12, T15 y T20.

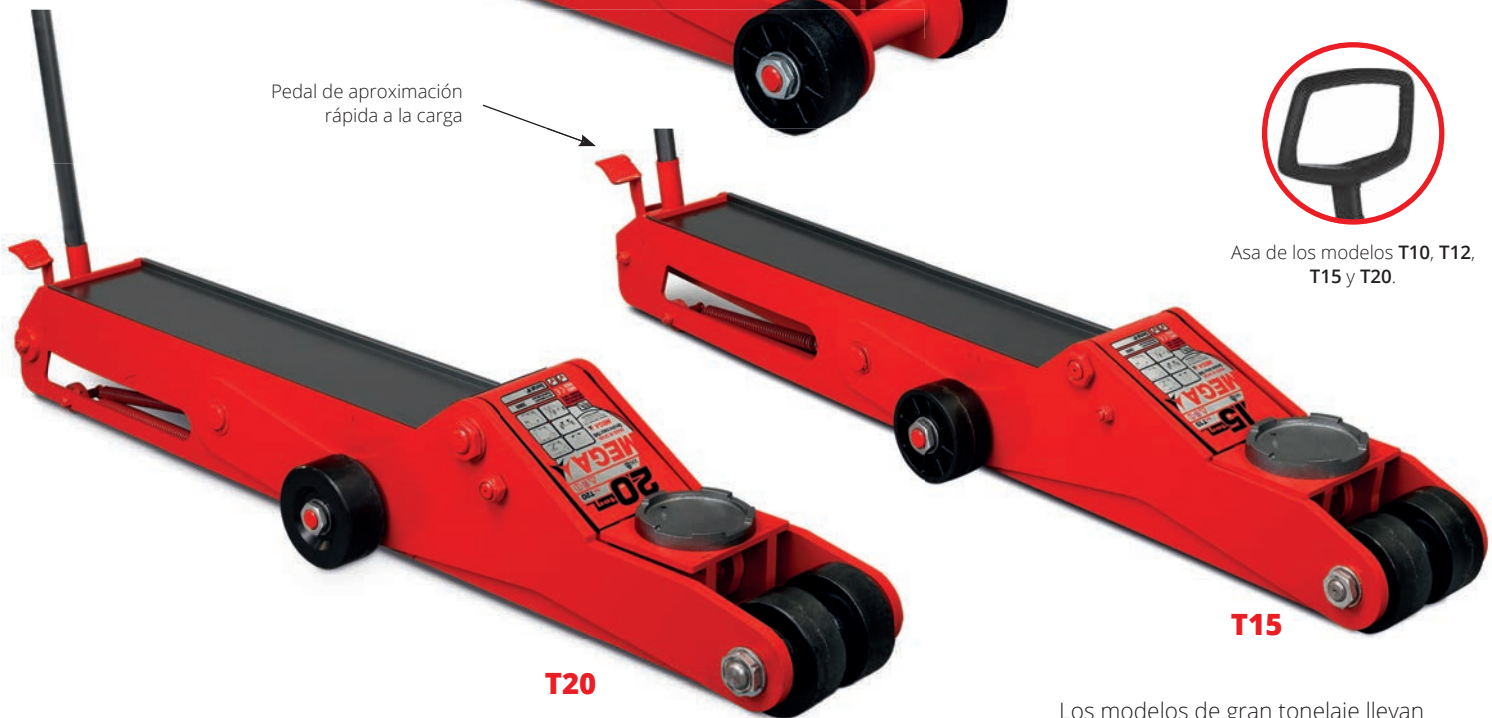

**T20**

**T15**

Los modelos de gran tonelaje llevan ruedas de acero.

Capacidad (t)	6	10	15	20
<b>A</b>	170	170	195	200
<b>B</b>	220	270	265	310
<b>C</b>	580	605	600	615
<b>D</b>	1250	1535	1575	1585
<b>E</b>	1310	1600	1750	1777
<b>F</b>	2215	2530	2680	2707
<b>G</b>	414	414	375	415
<b>H</b>	336	386	255	302
Peso (kg)	81	120,5	145	234,5
Referencias	<b>T6</b>	<b>T10</b>	<b>T15</b>	<b>T20</b>

Medidas en mm.

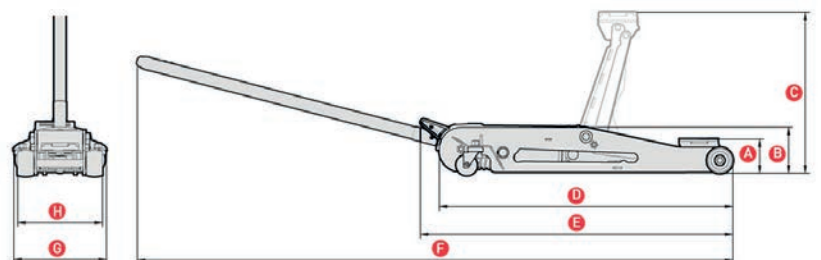



## Gatos oleoneumáticos para vehículos pesados N

Especialmente diseñados para el trabajo en vehículos pesados en garajes, talleres móviles, de neumáticos y de carrocería.

Máxima calidad de acero. Su composición al cromo molibdeno vanadio, potenciada con un tratamiento anticorrosión y antigripaje por nitruración en baños de sales, confiere al gato unas propiedades de resistencia y durabilidad insuperables. Concepción modular. El diseño de construcción por módulos independientes - bloque elevador, conjunto de válvulas, motor de bomba, cilindro de descarga y depósito, simplifica el montaje y facilita el mantenimiento.

Gran velocidad de aproximación y eficaz elevación en carga.

Mantienen la carga en caso de una eventual interrupción de entrada de aire.

Para un uso óptimo de los gatos, se recomienda una presión de trabajo entre **6 y 8 bares**.



DISPONIBLES  
EN GRIS



BUREAU  
VERITAS

UNE 1494



2006/42/LE



Válvula de seguridad  
contra sobrecargas.



Dispositivo control de  
descenso (LCS).



Limitador hidráulico de  
recorrido.



Funcionamiento por  
principio "hombre muerto".



Altura mínima  
**150 mm.**



Altura mínima  
**125 mm.**



Altura mínima  
**185 mm.**



Altura mínima  
**155 mm.**

### Accesorios opcionales

**A-5206**



L= 50 mm.

N15-2B  
N15-2  
N15-4  
N20-3  
N25

**A-5205**



L= 100 mm.

N10-3



Accionamiento mono mando.  
Gran simplicidad y comodidad  
de uso.

415 mm. / 20t.  
334 mm. / 35t.  
258 mm. / 65t.

Altura mínima  
**180 mm.**



**N20-3**



Asa giratoria en los modelos que  
por tamaño y peso permiten un  
traslado manual.

323 mm. / 25t.



**N25**

Accesorios incluidos

**A-5211**

**A-5212**



L= 60 mm.

N10-3



L= 100 mm.

N15-2B N15-4  
N15-2 N20-3  
NP15-2B N25

Altura mínima  
**215 mm.**

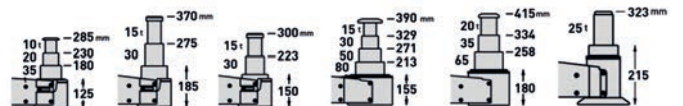
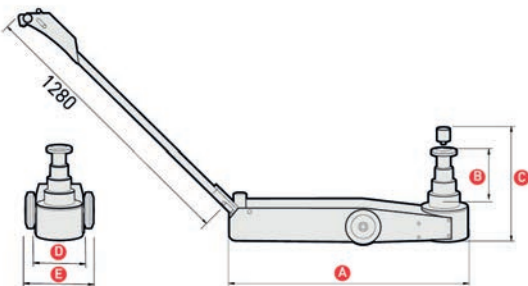

Capacidad (t)	10-20-35	15-30	15-30	15-30-50-80	20-35-65	25
<b>A</b>	807	807	807	810	793	560
<b>B</b>	160	185	150	235	235	108
<b>C</b>	345	470	400	490	515	423
<b>D</b>	157	157	157	212	194	157
<b>E</b>	260	280	280	317	317	280
Peso (kg)	41	46,5	43,5	70,5	69,5	47
Referencias	<b>N10-3</b>	<b>N15-2</b>	<b>N15-2B</b>	<b>N15-4</b>	<b>N20-3</b>	<b>N25</b>

Medidas en mm.



Mira las instrucciones  
en nuestro canal de Youtube

## Gato oleoneumático portátil NP



Su diseño compacto y ligero lo hace perfecto para la asistencia de vehículos pesados en carretera. Reducida anchura de chasis para su posicionamiento bajo punto de elevación en zonas de difícil acceso. Permite el uso con el compresor propio del vehículo y llevarlo a bordo sin ocupar gran espacio debido a su reducido tamaño (los gatos pueden levantar la carga nominal con el prolongador).



Válvula de seguridad contra sobrecargas.



Dispositivo control de descenso (LCS).



Limitador hidráulico de recorrido.



Funcionamiento por principio "hombre muerto".



La palanca telescópica se enclava en tres posiciones: A y B, para traslado. C, para posicionamiento de trabajo.



YouTube



Incluye prolongador extra 100 mm. ref. A-5212.



NP15-2B



Altura mínima 150 mm.



Palanca en posición de trabajo.

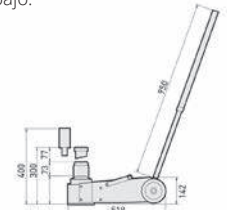

Ref.	Capacidad (t)	Kg
NP15-2B	15-30	31



BUREAU VERITAS

EN 1494



## Gato oleoneumático de botella BRB



Son modelos muy compactos. Su construcción mono-bloc -depósito integrado- y por soldadura reduce sus dimensiones y facilita su transporte. Ideales para trabajos en ruta. Todos los modelos tienen husillo de aproximación rápida a la carga, bomba neumática de alto rendimiento con accionamiento a distancia, y pistón nitrurado en baño de sales que asegura una larga vida útil.



DISPONIBLE EN GRIS



BUREAU VERITAS

Conforme a la norma: American ASME PASE



Palanca giratoria accesible en cualquier posición. Incorpora asa de transporte giratoria.

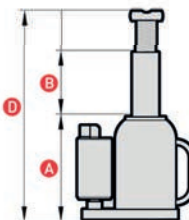

Capacidad (t)	20	30
A	234	242
B	138	138
C	75	75
D	447	455
Peso (kg)	15,5	20
Presión de aire	7 bar / 100 psi	
Caudal de aire	270 l/min / 9,5 cfm	
Referencias	BRB20	BRB30

Medidas en mm.

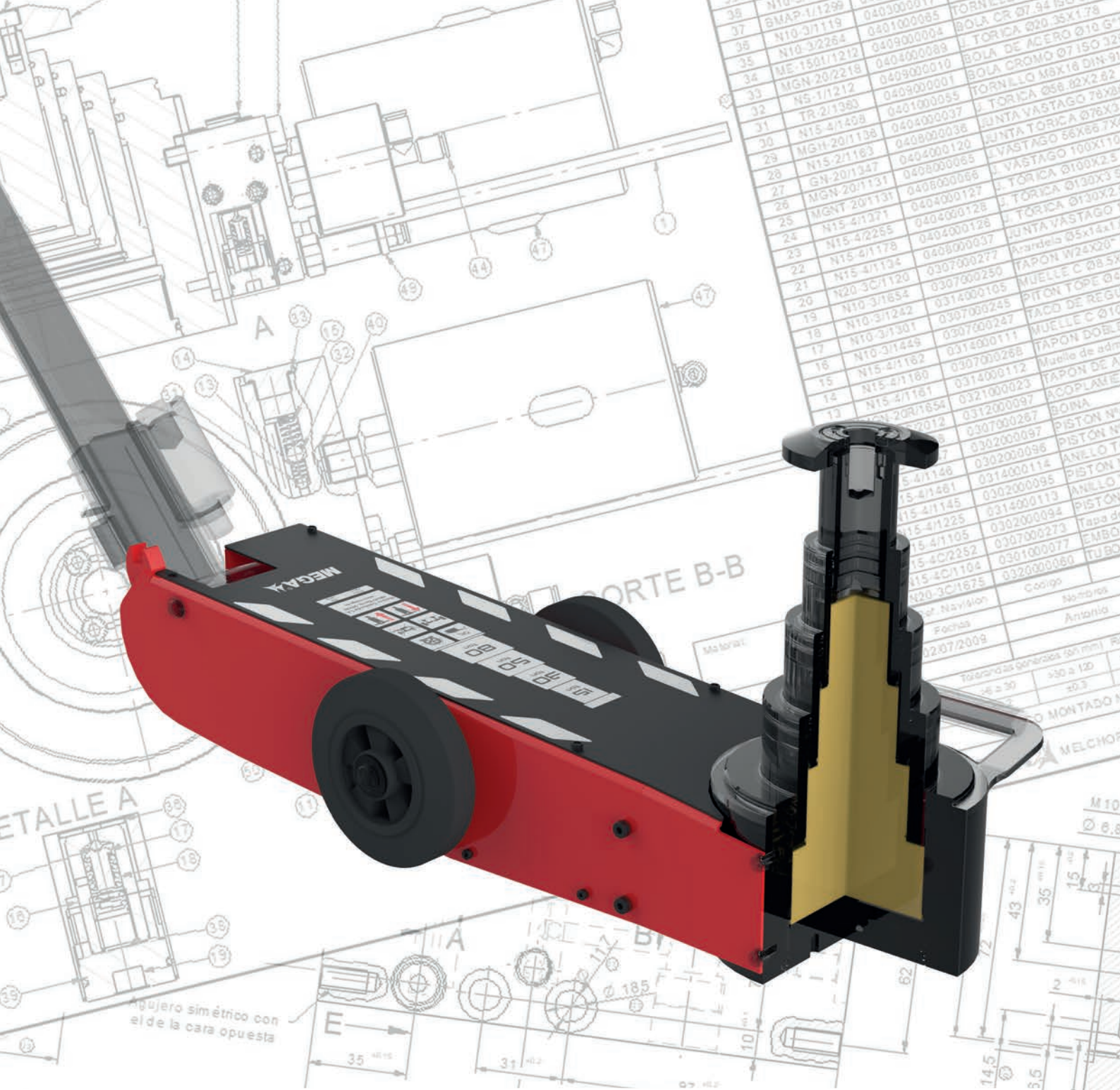

## Gatos de botella 3 – 10 t BR

Equipados con un sistema único de bomba giratoria accesible en cualquier posición. Todos los modelos tienen husillo de extensión para una rápida aproximación a la carga. Fabricación de la base y el cuerpo de la botella soldados, aporta una mayor durabilidad, estabilidad y seguridad en la utilización. Palanca telescópica zincada fácil de almacenar. Longitud adecuada para garantizar un esfuerzo moderado de bombeo.

 Válvula de seguridad contra sobrecargas a partir de 5t.

 Limitador hidráulico de recorrido.



DISPONIBLES  
EN GRIS



**BUREAU  
VERITAS**

EN 1494

Conforme a la norma:  
American ASME PASE  
CE official certification



**BR3**



Husillo de extensión para mayor recorrido.

**BR5**

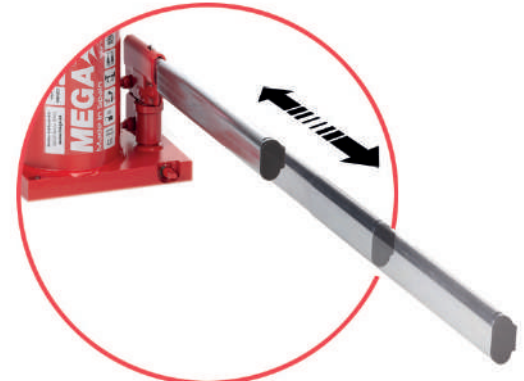

Palanca telescópica zincada.



**BR10**

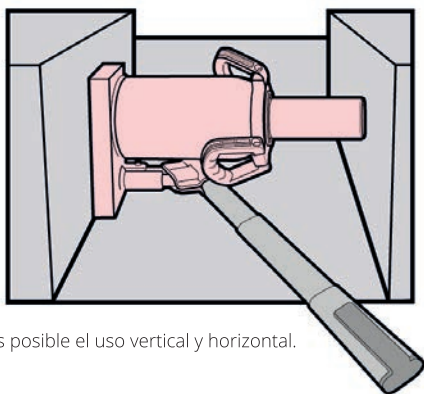

Es posible el uso vertical y horizontal.



**You  
Tube**

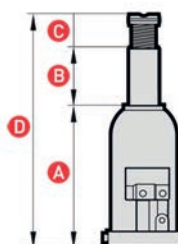

Capacidad (t)	3	5	10
<b>A</b>	168	212	219
<b>B</b>	105	150	150
<b>C</b>	65	75	75
<b>D</b>	338	437	444
Peso (kg)	3,7	4,5	6,4
Referencias	<b>BR3</b>	<b>BR5</b>	<b>BR10</b>

Medidas en mm.

## Gatos de botella 12 – 100 t BR y MGD

Gatos hidráulicos de gran tonelaje diseñados y testados para trabajos de alto rendimiento.

Los modelos a partir de 20T equipados con asa de transporte giratoria y soporte para alojar la palanca telescópica y facilitar el almacenamiento.

Equipados con un sistema único de bomba giratoria accesible en cualquier posición.

Todos los modelos tienen husillo de extensión para una rápida aproximación a la carga. Fabricación de la base y el cuerpo de la botella soldados, aporta una mayor durabilidad, estabilidad y seguridad en la utilización.

Palanca telescópica zincada fácil de almacenar. Longitud adecuada para garantizar un esfuerzo moderado de bombeo.



DISPONIBLES EN GRIS

Husillo de extensión para mayor recorrido



Válvula de seguridad contra sobrecargas.



Limitador hidráulico de recorrido.



**BR50**



Asa de transporte giratoria donde se aloja la palanca del gato recogida a partir del modelo de 20 toneladas.



**BR30**



**MGD-100**



Palanca giratoria.

El modelo MGD-100 incorpora manómetro y dispone de dos bombas (aproximación y trabajo).

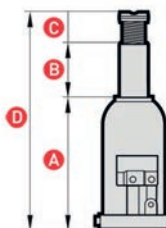

Capacidad (t)	15	20	30	40	50	100
<b>A</b>	228	234	242	246	260	300
<b>B</b>	150	150	150	150	140	150
<b>C</b>	75	75	75	-	-	-
<b>D</b>	453	459	467	396	400	450
Asa de transporte	-	•	•	•	•	•
Peso (kg)	8,8	10,6	14,5	22,5	27	87
Referencias	<b>BR15</b>	<b>BR20</b>	<b>BR30</b>	<b>BR40</b>	<b>BR50</b>	<b>MGD-100</b>

Medidas en mm.

## Gatos de botella perfil bajo **BRS**

Diseñado para aplicaciones especiales donde es necesario acceder a espacios muy reducidos donde un gato standard no puede acceder. Equipados con un sistema único de bomba giratoria accesible en cualquier posición. Todos los modelos tienen husillo de extensión para una rápida aproximación a la carga.

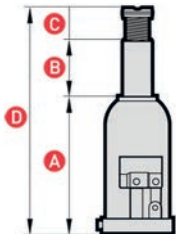

Capacidad (t)	10	20
<b>A</b>	131	190
<b>B</b>	62	105
<b>C</b>	30	55
<b>D</b>	223	350
Peso (kg)	5	9,5
Referencias	<b>BRS10</b>	<b>BRS20</b>

Medidas en mm.



DISPONIBLES EN GRIS



**BRS10**

## Gatos de botella telescópicos **BRT**

Diseño que combina una reducida altura mínima con un gran recorrido de elevación gracias a sus dos pistones telescópicos. Equipados con un sistema único de bomba giratoria accesible en cualquier posición.



DISPONIBLES EN GRIS



**BRT12**

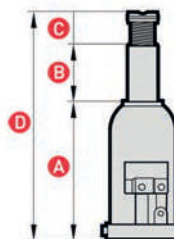

Capacidad (t)	12	20
<b>A</b>	245	180
<b>B</b>	326	205
<b>C</b>	-	-
<b>D</b>	571	385
Peso (kg)	15,4	22
Referencias	<b>BRT12</b>	<b>BRT20</b>

Medidas en mm.

## Gato de elevación lateral **MGL**

Diseñado para la elevación con seguridad de elementos muy bajos y de difícil manipulación. Ideal para el mantenimiento de carretillas elevadoras, elevación de maquinaria pesada. La uña de elevación es desmontable y ajustable en dos posiciones.



**BL10**



**MGL10**

**BL10 + BR10 = MGL10**

CHASIS BOTELLA PRODUCTO

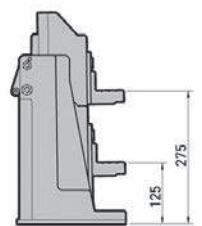
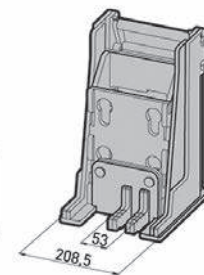
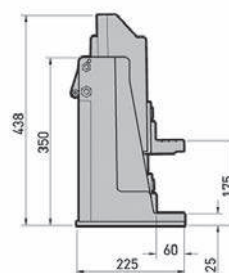

Posición 2: para puntos de elevación más altos.



Melchor Gabillondo S.A.  
48240 Berriz, SPAIN  
www.mega.es

REF.  
BR20

20 ton

**MEGA**<sup>®</sup>

Made in Spain

Since 1940

- ANSI
- PALD
- CE
- OIL
- SAFETY
- OK
- WHEEL

## Grúas plegables patas paralelas CRP

Los modelos CRP son grúas fuertes y robustas que cuentan con patas paralelas diseñadas para albergar un pallet bajo el brazo que permite colocar la carga sobre el pallet con total seguridad. Equipadas con dos asas de sujeción y un novedoso sistema basculante compuesto por 4 ruedas en la parte posterior y 2 delanteras son muy fáciles de manipular y desplazar tanto con carga como en vacío.

-  Válvula de seguridad contra sobrecargas.
-  Dispositivo control de descenso (LCS).
-  Limitador hidráulico de recorrido.
-  Funcionamiento por principio "hombre muerto".



Hidráulico giratorio para su uso en diferentes posiciones. Incorpora pomo con un control de descarga extremadamente preciso.



Indicador de tonelaje. Pulsador para cambio de posición automático del brazo. **Patentado.**



La guía pivota sobre las ruedas giratorias. Las ruedas apenas tocan el suelo cuando la guía no está con carga. Máxima maniobrabilidad. **Patentado.**

**CRP20**



Protecciones de plástico que evitan posibles daños en los vehículos y sirven de aviso de seguridad por su excelente visibilidad.

El pedal facilita la maniobrabilidad de la grúa en vacío. **Patentado.**



Diseño compacto es perfecto para almacenamiento en espacios reducidos.

Todos los modelos llevan ruedas de poliamida que facilitan la maniobrabilidad, no dañan el suelo del garaje, no se oxidan y son muy silenciosas.

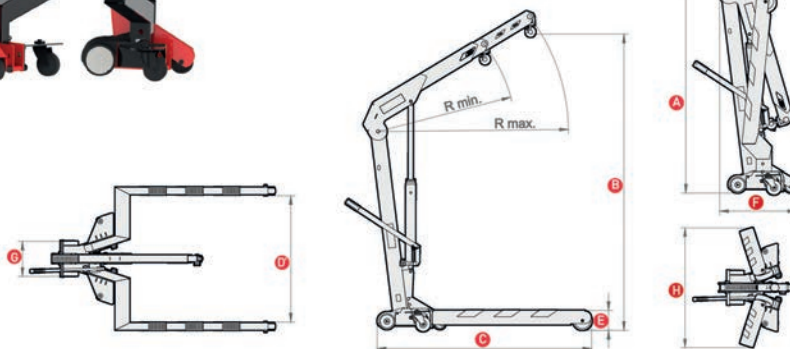

Capacidad (kg)	1000	2000
<b>A</b>	1580	1740
<b>B</b>	2200	2460
<b>C</b>	1480	1800
<b>D</b>	870	1070
<b>E</b>	122	170
<b>R mínimo</b>	960	1200
<b>R máximo</b>	1300	1610
<b>F</b>	620	740
<b>G</b>	300	300
<b>H</b>	865	1050
<b>Peso (kg)</b>	99	150
<b>Referencias</b>	<b>CRP10</b>	<b>CRP20</b>

Medidas en mm.



DISPONIBLES  
EN GRIS



**BUREAU  
VERITAS**

CE official  
certification





BUREAU VERITAS

CE official certification



## Grúas plegables estándar CRV

Grúa de taller que permite extraer y mantener suspendido el motor de un vehículo para poder realizar toda la reparación con total seguridad.

Los modelos CRV de MEGA son grúas fuertes y robustas, especialmente diseñadas para un fácil plegado y desplegado. Equipadas con dos asas de sujeción y un novedoso sistema basculante compuesto por 4 ruedas en la parte posterior y 2 delanteras son muy fáciles de manipular y desplazar tanto con carga como en vacío.

Diseño compacto es perfecto para almacenamiento en espacios reducidos.

Todos los modelos llevan ruedas de poliamida que facilitan la maniobrabilidad, no dañan el suelo del garaje, no se oxidan y son silenciosas.



Válvula de seguridad contra sobrecargas.



Funcionamiento por principio "hombre muerto".



Limitador hidráulico de recorrido.



Dispositivo control de descenso (LCS).

Mayor robustez, estabilidad y accesibilidad gracias a las patas de doble tubo en los modelos CRV10 y CRV20.



La guía pivota sobre las ruedas giratorias. Las ruedas apenas tocan el suelo cuando la guía no está con carga. Máxima maniobrabilidad. **Patentado.**



Diseño compacto es perfecto para almacenamiento en espacios reducidos.

Todos los modelos llevan ruedas de poliamida que facilitan la maniobrabilidad, no dañan el suelo del garaje, no se oxidan y son muy silenciosas.



Hidráulico giratorio para su uso en diferentes posiciones. Incorpora como con un control de descarga extremadamente preciso.



Indicador de tonelaje. Pulsador para cambio de posición automático del brazo. **Patentado.**



YouTube



**CRV20**

Protecciones de plástico que evitan posibles daños en los vehículos y sirven de aviso de seguridad por su excelente visibilidad.

El pedal facilita la maniobrabilidad de la grúa en vacío. **Patentado.**

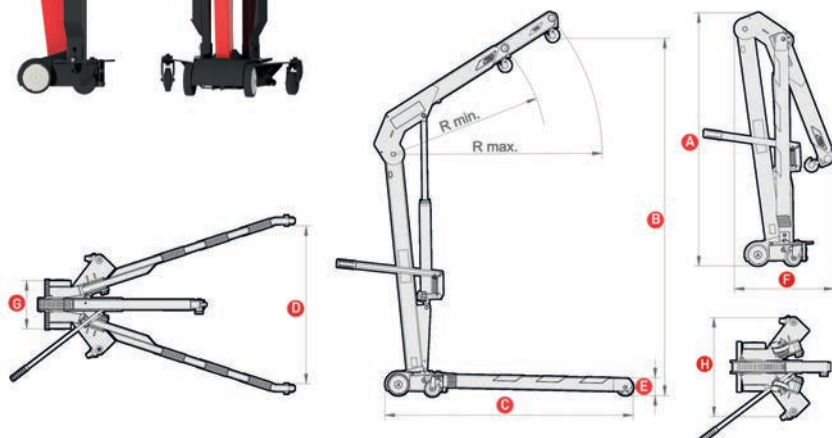

Capacidad (kg)	1000	2000
<b>A</b>	1580	1740
<b>B</b>	2200	2460
<b>C</b>	1525	1830
<b>D</b>	970	1100
<b>E</b>	112	170
<b>R mínimo</b>	960	1200
<b>R máximo</b>	1300	1610
<b>F</b>	615	680
<b>G</b>	300	300
<b>H</b>	615	725
<b>Peso (kg)</b>	85	143
<b>Referencias</b>	<b>CRV10</b>	<b>CRV20</b>

Medidas en mm.

## Grúa fija de alto rendimiento CRM

El modelo CRM es una grúa de estructura reforzada que gracias a la gran estabilidad que le confiere su anchura es apta para los trabajos más fuertes y de mayor carga con total seguridad y fiabilidad. El diseño del brazo extensible y abatible, permite la máxima aproximación del gancho a la carga facilitando el trabajo del operario.



El modelo de 3t, CRM30, está dotado de doble bomba.

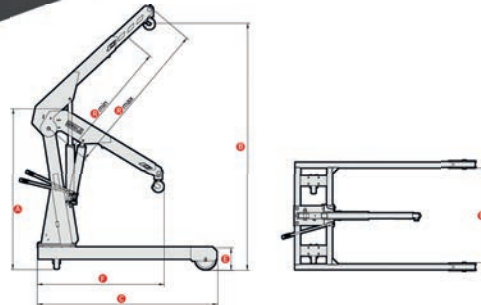

CRM30



DISPONIBLE EN GRIS



CE official certification



Válvula de seguridad contra sobrecargas.



Limitador hidráulico de recorrido.



Funcionamiento por principio "hombre muerto".



Dispositivo control de descenso (LCS).

Grandes ruedas de poliamida que facilitan la maniobrabilidad, no dañan el suelo del garaje, no se oxidan y son silenciosas.

Capacidad (kg)	3000
<b>A</b>	1919
<b>B</b>	2942
<b>C</b>	2143
<b>D</b>	1126
<b>E</b>	268
<b>R</b> mínimo	1430
<b>R</b> máximo	1880
<b>F</b>	1507
Peso (kg)	302
Referencias	<b>CRM30</b>

Medidas en mm.

## Accesorios

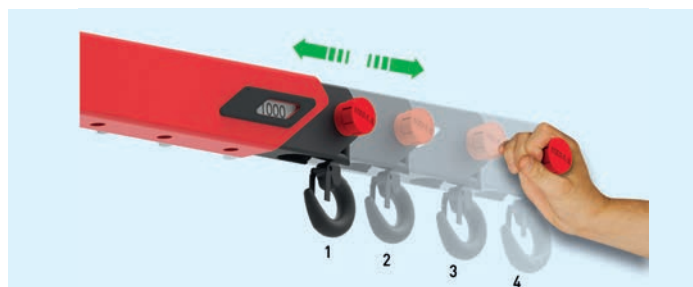

El brazo extensible cambia de posición con un simple toque de muñeca. Con asa y ventanas de guía de posición. Pulsador para cambio de posición automático del brazo. **Patentado.**

Posición (kg)	1	2	3	4
Referencia	Capacidad de carga			
<b>CRV10/CRP10</b>	1000	900	800	700
<b>CRV20/CRP20</b>	2000	1750	1500	1250
<b>CRM30</b>	3000	2500	2300	2100

Medidas en mm.



AB-300



Pinza alza-bidones. Para bidones de acero de 200 litros. Solo para bidones cerrados con reborde o de tapa desmontable, siempre que la tapa esté bien cerrada. **Opcional.**

A-5298



L = 1 m

Equilibrador de carga. **Opcional.**

## Gatos de foso o bajo plataforma TRS

Para trabajos en fosos o bajo vehículos elevados.  
La elevación y el descenso a pedal permiten mantener las manos libres.  
Fácil manejo gracias a sus cuatro ruedas pivotantes y a la gran estabilidad de la base.  
Todos los controles se activan a pedal.



DISPONIBLES  
EN GRIS



BUREAU  
VERITAS  
EN 1494



Válvula de seguridad  
contra sobrecargas.



Dispositivo control de  
descenso (LCS).



Limitador hidráulico de  
recorrido.



Funcionamiento por  
principio "hombre muerto".



**TRS750**



Único gato de foso con dos mandos a pedal.  
Máxima estabilidad, comodidad de uso  
y funcionalidad.



Bloque de espuma protectora  
incluido. Patentado.



Asa con bandeja para tornillos,  
ajustable a diferentes posiciones.

Protecciones de goma que evitan posibles daños en los  
vehículos o en las patas de las grúas.  
Sirven de aviso de seguridad para evitar golpes o  
tropezos gracias a su excelente visibilidad.

Capacidad (kg)	300	750	1200
<b>A</b>	1200	1110	1110
<b>B</b>	850	820	815
<b>C</b>	315	315	315
<b>D</b>	2050	1930	1925
<b>E</b>	60	60	60
<b>F</b>	720	720	720
Peso (kg)	26	28	34
Referencias	<b>TRS300</b>	<b>TRS750</b>	<b>TRS1200</b>

Medidas en mm.

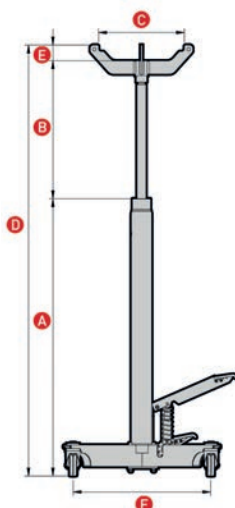

### Accesorios



**PF350**

Plataforma ajustable con cadenas.  
Capacidad máx: 350 kg.  
Opcional.

## Prensa de columna para taller PRB

### Manual de 30 toneladas

Estructura compacta y reforzada garantiza una máxima robustez y resistencia al esfuerzo. Especialmente diseñada para conseguir el mayor ahorro de espacio en el taller. Sistema de retorno del cilindro por muelle.



Válvula de seguridad contra sobrecargas.



Limitador hidráulico de recorrido.



Husillo extensible de rápida y precisa aproximación.



DISPONIBLES EN GRIS



BUREAU VERITAS

CE official certification



Tapa guardapolvo de fácil acceso para su mantenimiento



Manómetro integrado en el chasis



Juego de mandrinos. Opcional.



Mesa de trabajo ajustable a distintas alturas



Husillo extensible para un acercamiento más rápido y preciso a la posición de trabajo.

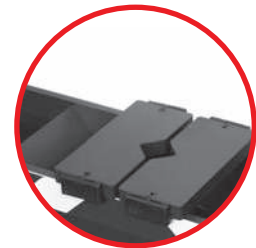

Calzos reversibles. Incluye 2 apoyos en V con guía de sujeción y orificio de extracción. Patentado.



Prensas preparadas para fijación al suelo.



Bandeja inferior diseñada para recoger piezas, aceite, grasa, suciedad, ... También puede colocarse en la mesa de trabajo central. Patentado.

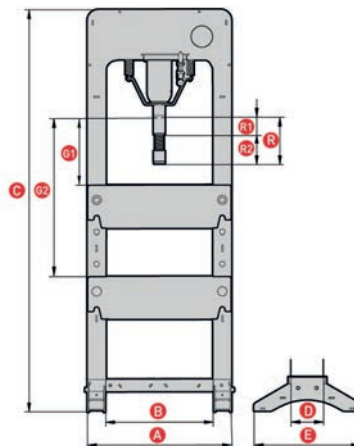

Capacidad (t)	30
<b>A</b>	670
<b>B</b>	530
<b>C</b>	1850
<b>D</b>	132
<b>E</b>	488
<b>G1</b> mínimo	53
<b>G2</b> máximo	740
<b>R1</b> recorrido	150
<b>R2</b> recorrido husillo	75
<b>R</b> recorrido total	225
Peso (kg)	104
Referencias	<b>PRB30</b>





Medidas en mm.

**PRB30**

Ver accesorios opcionales pág. 27

## Prensa compacta con cilindro PRC Manual o neumática de 30/50 toneladas

Diseño funcional y compacto, ideal para talleres y garajes con espacios reducidos. Prensa hidráulica con pistón que permite un mayor espacio de trabajo.

-  Válvula de seguridad contra sobrecargas.
-  Limitador hidráulico de recorrido.
-  Pistón con retorno automático.
-  Husillo extensible de rápida y precisa aproximación.



Husillo extensible para un acercamiento más rápido y preciso a la posición de trabajo.



El modelo manual incluye dos palancas: aproximación y trabajo.

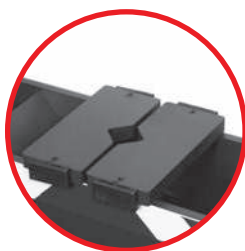

Calzos reversibles. Incluye 2 apoyos en V con guía de sujeción y orificio de extracción. **Patentado.**

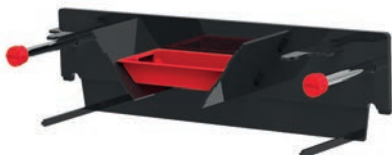

Bandeja inferior diseñada para recoger piezas, aceite, grasa, suciedad, .... También puede colocarse en la mesa de trabajo central. **Patentado.**



Juego de mandrinos. Opcional.

Mesa de trabajo ajustable a distintas alturas



Nuevo pedal neumático en los modelos NF.



DISPONIBLES EN GRIS



BUREAU VERITAS

CE official certification

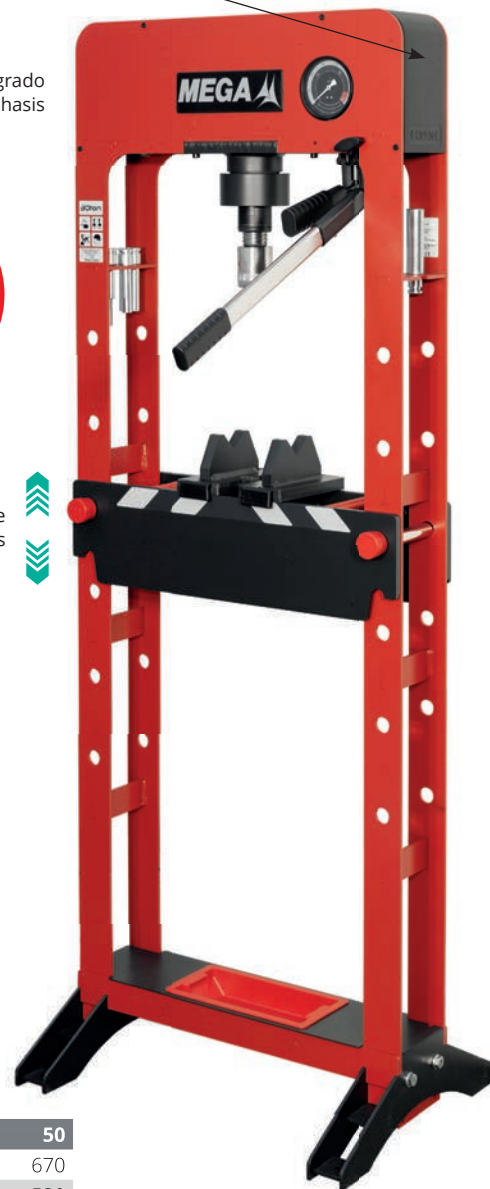

**PRC30**



Prensas preparadas para fijación al suelo

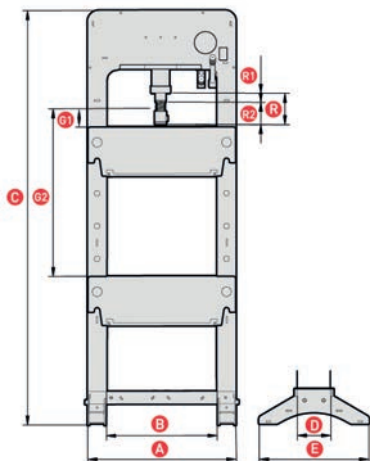

Ver accesorios opcionales pág. 27

Capacidad (t)	30	50
<b>A</b>	670	670
<b>B</b>	530	530
<b>C</b>	1850	1850
<b>D</b>	132	132
<b>E</b>	488	488
<b>G1</b> mínimo	17	66
<b>G2</b> máximo	854	766
<b>R1</b> recorrido	120	120
<b>R2</b> recorrido husillo	75	75
<b>R</b> recorrido total	195	195
Peso (kg)	112	145
Referencias		
Bomba manual doble	<b>PRC30</b>	<b>PRC50</b>
Bomba manual y neumática pedal	<b>PRC30NF</b>	<b>PRC50NF</b>

Medidas en mm.

## Prensa robusta con cilindro deslizable PRD Manual o neumática de 30/50 toneladas

Diseño robusto con mayor anchura de chasis para facilitar la manipulación en la zona de trabajo. Integra todos los elementos hidráulicos dentro del chasis, protegiéndolos y ahorrando espacio en el taller.



DISPONIBLES  
EN GRIS



BUREAU  
VERITAS

CE oficial  
certification



Válvula de seguridad  
contra sobrecargas.



Limitador hidráulico  
de recorrido.



Pistón con retorno  
automático.



Husillo extensible de rápida  
y precisa aproximación.



Tapa guardapolvo de fácil  
acceso para su mantenimiento

Manómetro integrado  
en el chasis

Cilindro deslizable  
a lo largo del cabezal

Cabestrante para una  
manipulación fácil y rápida en la  
mesa de trabajo

Mesa de trabajo ajustable  
a distintas alturas

Bandeja inferior

Nuevo pedal neumático  
en los modelos NF.

**PRD30NF**

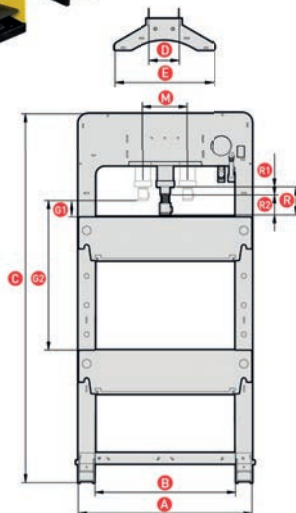

El modelo manual incluye  
dos pistones: aproximación  
y trabajo.



Juego de mandrinos.  
Opcional.



Prensas preparadas  
para fijación al suelo.



Husillo extensible para un  
acercamiento más rápido y preciso  
a la posición de trabajo.

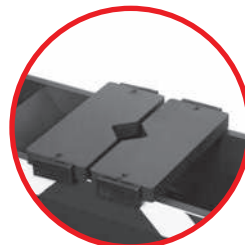

Calzos reversibles. Incluye 2 apoyos  
en V con guía de sujeción y orificio  
de extracción. **Patentado.**



Bandeja inferior diseñada para recoger  
piezas, aceite, grasa, suciedad, ....  
También puede colocarse en la mesa  
de trabajo central. **Patentado.**

Capacidad (t)	30	50
<b>A</b>	890	890
<b>B</b>	720	720
<b>C</b>	1900	1900
<b>D</b>	150	150
<b>E</b>	490	490
<b>G1</b> mínimo	84	84
<b>G2</b> máximo	770	770
<b>R1</b> recorrido	120	120
<b>R2</b> recorrido husillo	75	75
<b>R</b> recorrido total	195	195
<b>M</b> recorrido lateral	212	189
<b>Peso (kg)</b>	<b>147</b>	<b>191</b>

Referencias

Bomba manual doble

Bomba manual y neumática pedal

**PRD30**  
**PRD30NF**

**PRD50**  
**PRD50NF**

Medidas en mm.

Ver accesorios opcionales pág. 27

## Prensa Premium PRP

### Neumática "manos libres" 50 toneladas

Prensa Premium más completa del mercado, equipada de serie con todos los accesorios. Su especial diseño con los controles de accionamiento y descarga en los pedales, permite liberar las manos del operario facilitando su trabajo en la rápida y precisa colocación del elemento en la prensa. Mayor anchura de chasis para facilitar la manipulación en la zona de trabajo.

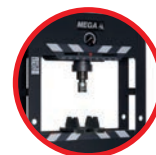

DISPONIBLES  
EN GRIS



BUREAU  
VERITAS

CE official  
certification



Válvula de seguridad  
contra sobrecargas.



Pistón con retorno  
automático.



Limitador hidráulico  
de recorrido.



Husillo extensible de rápida  
y precisa aproximación.

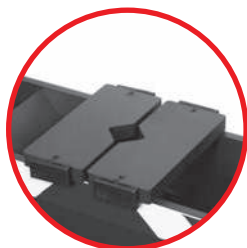

Calzos reversibles. Incluye 2 apoyos  
en V con guía de sujeción y orificio  
de extracción. **Patentado.**



Bandeja inferior diseñada para recoger  
piezas, aceite, grasa, suciedad, ....  
También puede colocarse en la mesa  
de trabajo central. **Patentado.**

Tapa guardapolvo de fácil acceso  
para su mantenimiento

Manómetro integrado  
en el chasis

Cilindro deslizable  
a lo largo del cabezal

Mesa de trabajo ajustable  
a distintas alturas mediante  
pistones hidráulicos



Husillo extensible para un  
acercamiento más rápido y preciso  
a la posición de trabajo.

Prensas preparadas  
para fijación al suelo.

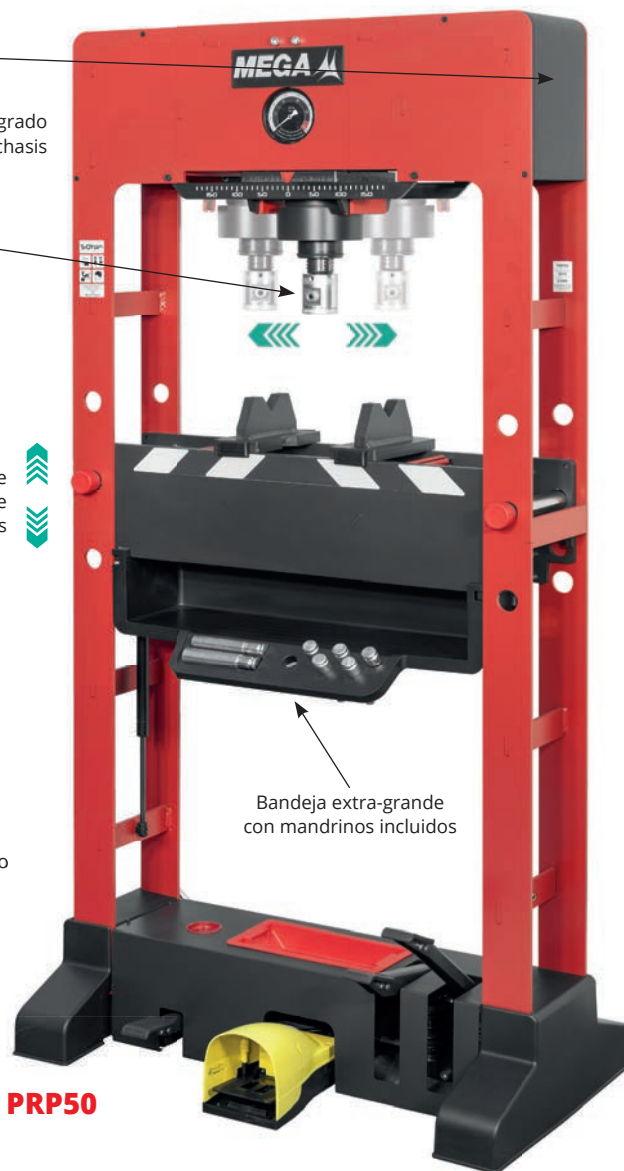

**PRP50**

Capacidad (t)	<b>50</b>
<b>A</b>	890
<b>B</b>	720
<b>C</b>	1920
<b>D</b>	195
<b>E</b>	490
<b>G1</b> mínimo	80
<b>G2</b> máximo	465
<b>R1</b> recorrido	120
<b>R2</b> recorrido husillo	75
<b>R</b> recorrido total	195
<b>R</b> recorrido lateral	229
Peso (kg)	<b>225</b>
Referencias	<b>PRP50</b>

Medidas en mm.

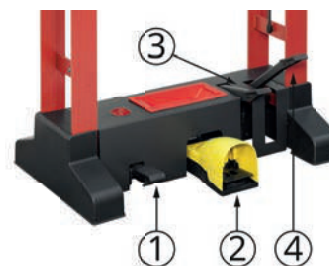
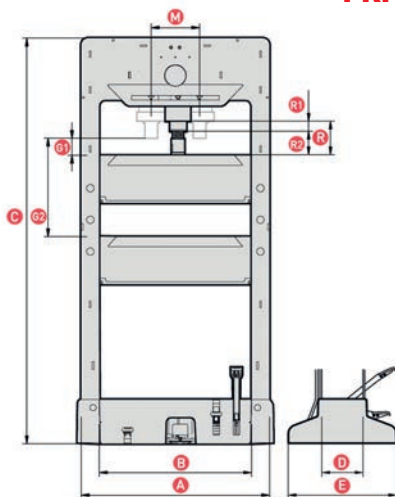

1. Pedal de descarga.
2. Pedal de accionamiento neumático.
3. Pedal de aproximación rápida.
4. Pedal de presión.

Ver accesorios opcionales pág. 27

## Prensa gran tonelaje K Manual o eléctrica

Prensa de uso profesional con cilindro de doble efecto, especialmente recomendada para garajes, talleres de reparación y mantenimiento industrial.

Construcción robusta diseñada para un funcionamiento preciso a la hora de extraer, doblar, enderezar, prensar, etc.

Sólida estructura con un ancho frontal de 1200mm y bancada fácilmente ajustable mediante cabestrante ajustable a 5 diferentes alturas.

Incluyen 2 apoyos en V con guía de sujeción y orificio de extracción.



Válvula de seguridad contra sobrecargas.



Limitador hidráulico de recorrido.



Pistón con retorno automático.



**DISPONIBLES EN GRIS**



**K100**

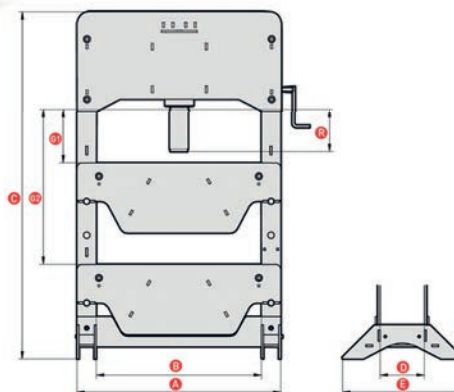

Contamos con dos modelos:

- **K100E:** Prensa con bomba eléctrica de doble etapa con motor asíncrono de 1400 rpm. Motor trifásico 230/380V con disyuntor eléctrico para la apertura automática del paso de corriente. Distribuidor de doble efecto. Dotada de interruptor magneto-térmico y visor directo del nivel de aceite.
- **K100:** Funcionamiento manual con bomba de doble acción, una velocidad de aproximación y una segunda velocidad más potente para un trabajo más eficaz.



Bomba eléctrica modelo K100E.

Capacidad (t)	<b>100</b>
<b>A</b>	1200
<b>B</b>	975
<b>C</b>	2050
<b>D</b>	260
<b>E</b>	715
<b>G1</b> mínimo	115
<b>G2</b> máximo	915
<b>R</b> recorrido total	250
Peso (kg)	<b>620</b>
Referencias	
Con bomba manual	<b>K100</b>
Con bomba eléctrica	<b>K100E</b>

Medidas en mm.

## Prensa de sobremesa PRS

Prensas de chasis monobloque soldado de máxima robustez, especialmente diseñada para poder utilizarla en mesas y bancos de trabajo. Muy cómoda y práctica y fácilmente transportable gracias a su peso ultraligero.



Válvula de seguridad contra sobrecargas.



Limitador hidráulico de recorrido.



Pistón con retorno automático.



Husillo extensible de rápida y precisa aproximación.



Husillo extensible para un acercamiento más rápido y preciso a la posición de trabajo.



Juego de mandrinos. Opcional.

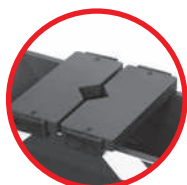

Calzos reversibles con tapas deslizables para sujeción segura.

Mesa de trabajo ajustable a distintas alturas

Capacidad (t)	<b>15</b>
<b>A</b>	550
<b>B</b>	430
<b>C</b>	800
<b>D</b>	132
<b>E</b>	350
<b>G1</b> mínimo	45
<b>G2</b> máximo	338
<b>R1</b> recorrido	95
<b>R2</b> recorrido husillo	75
<b>R</b> recorrido total	170
Peso (kg)	48
Referencias	<b>PRS15</b>

Medidas en mm.

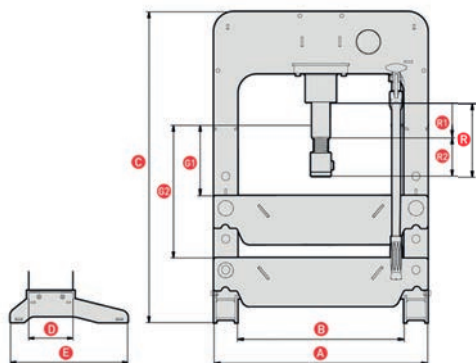

DISPONIBLE EN GRIS



BUREAU VERITAS

CE official certification



Manómetro integrado en el chasis

Tapa guardapolvo de fácil acceso para su mantenimiento



**PRS15**

Prensas preparadas para fijación al suelo.



La bandeja inferior puede recogerse dentro de la mesa de trabajo. Diseñada para recoger piezas, grasa, suciedad, etc. Patentado.

## Accesorios

### Protección de prensa

Disponible para los modelos PRS (ref. A-5613), PRD y PRP (ref. A-5612).

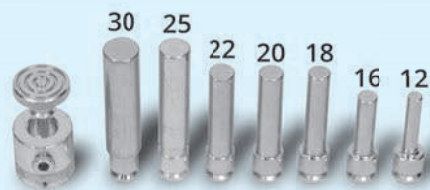

Disponible para todos los modelos.

**A-5600:** Juego cabezal y mandrinos para prensas de 30 y 50 t. Opcional.

**A-5601:** Juego cabezal y mandrinos para prensas de 15 y 20 t. Opcional.

\* Debido a que los cilindros desarrollan mayor fuerza que la resistencia de los accesorios, los mandrinos y calzos, no deberán sobrepasar nunca la mitad de su fuerza nominal.



Disponible para modelo PRD (ref. A-5609).

**A-5609:** Bandeja portamandrinos es opcional.

## Mesas elevadoras ME

Todos los modelos cuentan con ruedas de poliamida que permiten una mejor maniobra, no dañan el suelo del garaje, no se oxidan y son silenciosas. Dispone de pasadores de seguridad para bloquear la mesa a distintas alturas y evitar descensos imprevistos.

-  Válvula de seguridad contra sobrecargas.
-  Limitador hidráulico de recorrido.
-  Dispositivo control de descenso (LCS).
-  Funcionamiento por principio "hombre muerto".



Asa de los modelos **ME-1500** y **ME-2500**.

Capacidad (kg)	1500	2500
<b>A</b>	210	300
<b>B</b>	880	880
<b>C</b>	1020	1060
<b>D</b>	500	540
<b>E</b>	1380	1440
<b>F</b>	690	795
Peso (kg)	135	187
Referencias	<b>ME-1500</b>	<b>ME-2500</b>

Medidas en mm.



**ME-1500**

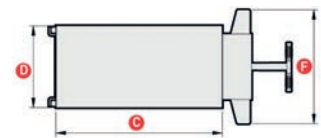
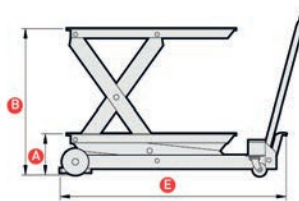

DISPONIBLES EN GRIS



Las ruedas disponen de frenos y protecciones para los pies.

## Mesa neumática para motos PTM

Única en el mercado por su gran velocidad de elevación (3 a 8 segundos). Un dispositivo de seguridad permite bloquear la mesa a diferentes alturas e impide cualquier descenso imprevisto.

-  Válvula de seguridad contra sobrecargas.
-  Dispositivo control de descenso (LCS).
-  Limitador hidráulico de recorrido.
-  Funcionamiento por principio "hombre muerto".

Control manual de la velocidad de descenso. Se suministra con cadena para fijar la rueda delantera. Indispensable para una ejecución cómoda de reparación y mantenimiento de motocicletas.

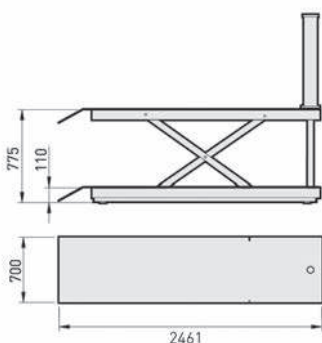

Capacidad (kg)	450
Peso (kg)	161,5
Referencia	<b>PTM-2</b>

Medidas en mm.



DISPONIBLE EN GRIS



**PTM-2**

Presión de aire necesaria: 7-10 bar / 100-145 psi.  
Caudal de aire necesario: 270 l/min / 9.5 cfm.

## Gato sacarruedas SCR

Palanca manual de apoyo para reducir el esfuerzo de elevación cuando se requiera trabajar a máxima capacidad.  
Cadena para una segura manipulación de las ruedas.



Válvula de seguridad contra sobrecargas.



Limitador hidráulico de recorrido.



Dispositivo control de descenso (LCS).



Funcionamiento por principio "hombre muerto".

Especial para montaje y manipulación de grandes ruedas y ruedas gemelas.  
Cada brazo dispone de dos rodillos para poder girar las ruedas gemelas del camión de forma independiente.  
Brazos de elevación ajustables en cinco posiciones.



La elevación y el descenso a pedal permiten mantener las manos libres.

Capacidad (kg)	<b>700</b>
Anch. entre rodillos	480-750
Altura mín. rodillos	110
Elevación máx.	630
Peso (kg)	<b>152</b>
Referencia	<b>SCR700</b>

Medidas en mm.

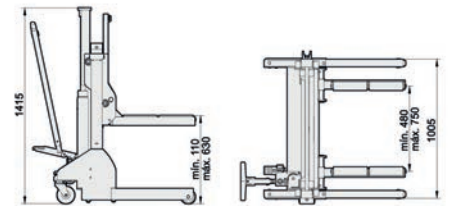

## Gato de transmisiones GCB

Adecuado para el montaje de caja de cambio, transmisiones, motores,...  
Cuenta con cadenas para un transporte seguro de la carga.  
Opera desde cualquier punto, ya que la bomba puede situarse en otras posiciones.



Válvula de seguridad contra sobrecargas.



Limitador hidráulico de recorrido.



DISPONIBLE EN GRIS

Capacidad (kg)	<b>1000</b>
Peso (kg)	<b>86</b>
Referencia	<b>GCB-2</b>

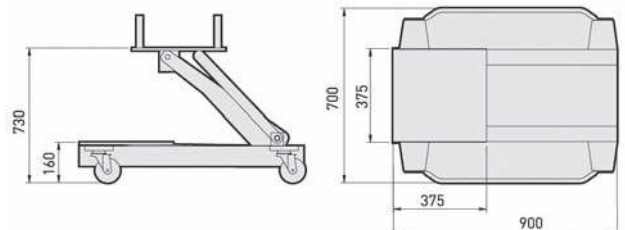



## Equipos de carroceros GC

El conjunto carroceros más completo por número de accesorios y más seguro y robusto gracias a sus conexiones roscadas que permiten trabajar también a tracción, a diferencia de otros sistemas de conexión mucho más extendidos, pero menos fiables, y que sólo permiten el trabajo en empuje.

Indispensables para reparación de carrocerías, trabajos de rescate en carretera o cualquier otra aplicación de empuje, separación, tracción o elevación que requiera fuerza hidráulica.

**IMPORTANTE:** Debido a que los cilindros desarrollan mayor fuerza que la resistencia de los accesorios, especialmente la cadena, los componentes de separación, la abrazadera fija, los tubos prolongadores, etc., **no deberán sobrepasar nunca la mitad de su fuerza nominal.**

La fuerza máxima del cilindro de expansión SH-1 es de 1t y la carga máxima de trabajo de la cadena es de 1t.

Válvula de seguridad contra sobrecargas.

Limitador hidráulico de recorrido.

Retorno del pistón por resorte interior.

**CT-5**  
Cilindro de tracción.  
Opcional.



**GC-10**

Referencias	Mod.	Cap. (t)	Rec. (mm)
<b>CT-5</b>	GC-10	5	138
<b>CT-10</b>	GC-20	10	138



Capacidad (t)	10	20
<b>1</b>	BM-04	BM-04
<b>2</b>	CC-10-B	CC-20-B
<b>3</b>	GC-10/2272	A-5167
<b>4</b>	A-5541	A-5541
<b>5</b>	A-5033 / Ø 42 L 700	A-5233 / Ø 60 L 700
<b>6</b>	A-5034 / Ø 42 L 480	A-5234 / Ø 60 L 460
<b>7</b>	A-5035 / Ø 42 L 230	A-5235 / Ø 60 L 255
<b>8</b>	A-5048	-
<b>9</b>	A-5042	A-5242
<b>10</b>	A-5038	A-5238
<b>11</b>	A-5053	-
<b>12</b>	A-5054	-
<b>13</b>	A-5055	A-5284*
<b>Referencias</b>	<b>GC-10</b>	<b>GC-20</b>

Capacidad (t)	10	20
<b>14</b>	A-5050	A-5280*
<b>15</b>	A-5039	A-5239
<b>16</b>	A-5036 / Ø 42 L 130	-
<b>17</b>	A-5049	-
<b>18</b>	SH-1	-
<b>19</b>	A-5043	-
<b>20</b>	A-5086	-
<b>21</b>	A-5057	-
<b>22</b>	A-5058	-
<b>23</b>	A-5056	-
<b>24</b>	A-5051	A-5252*
<b>25</b>	A-5052	-
<b>Peso (kg)</b>	<b>41.5</b>	<b>45</b>
<b>Referencias</b>	<b>GC-10</b>	<b>GC-20</b>

\* Estos componentes tienen un diseño diferente al que aparece en la foto.

## Enderezador de carrocerías EHA

Para reparar con precisión las carrocerías más fuertemente dañadas. La posibilidad de giro del brazo de nuestra escuadra incrementa su versatilidad al permitir realizar trabajos de tiro en diagonal.



DISPONIBLE EN GRIS



Limitador hidráulico de recorrido.



Válvula de seguridad contra sobrecargas.



Pistón con retorno automático.



**NS-1**  
Bomba oleoneumática. Opcional.

**EHA-10**

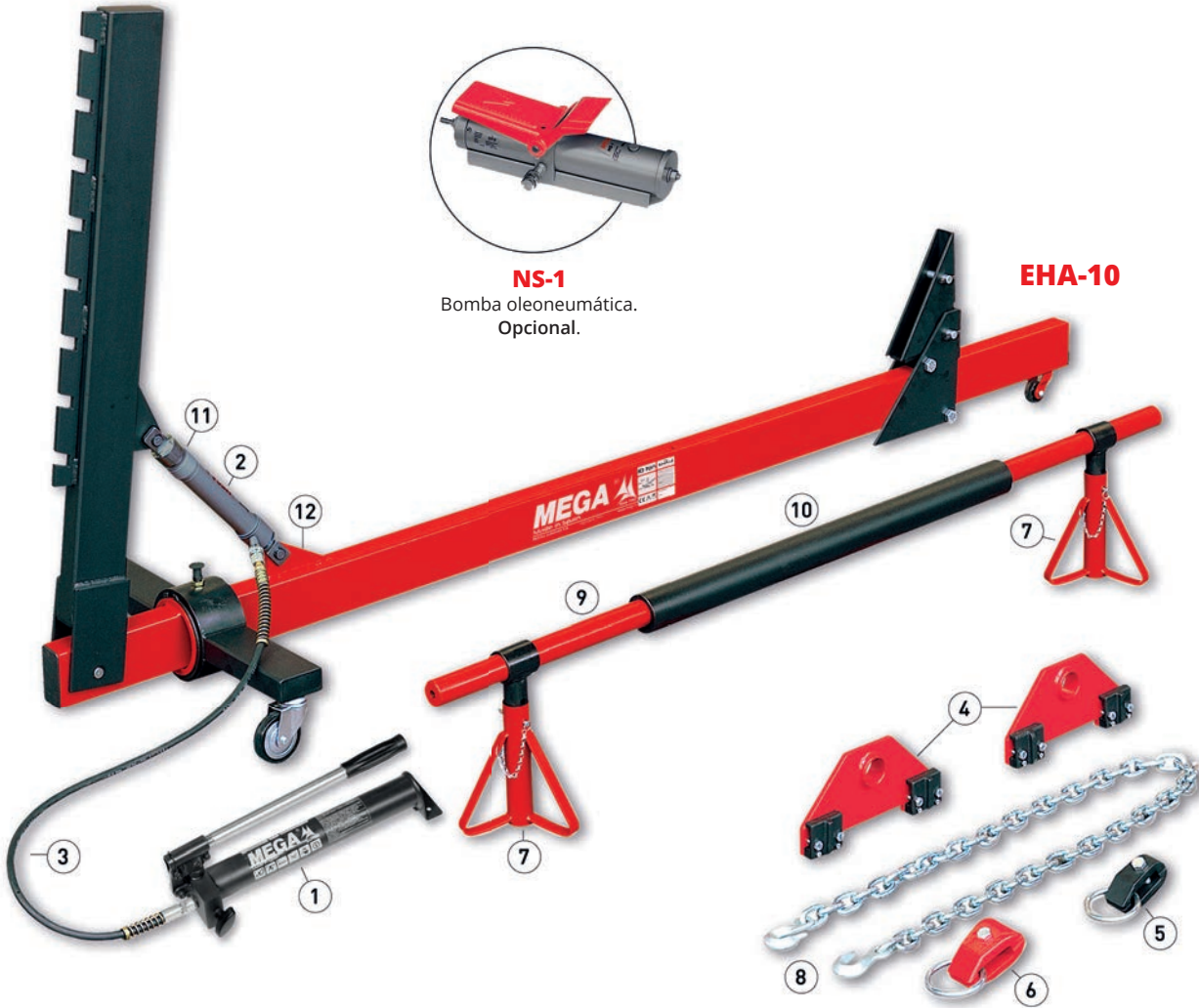

Nº	Referencia
1	BM-04
2	CC-10-B
3	A-5541
4	A-5096
5	A-5095
6	A-5094
7	S-21
8	A-5087
9	A-1512
10	A-1513
11	A-5088
12	A-5089
<b>Capacidad (t) 10</b>	
<b>Peso (kg) 178,5</b>	
<b>Referencia EHA-10</b>	

Opcionalmente puede ser equipada con la bomba neumática NS-1, de pedal, lo que permite al operario tener las manos libres.

**IMPORTANTE:** La carga máxima de trabajo de la cadena es 1,4t.

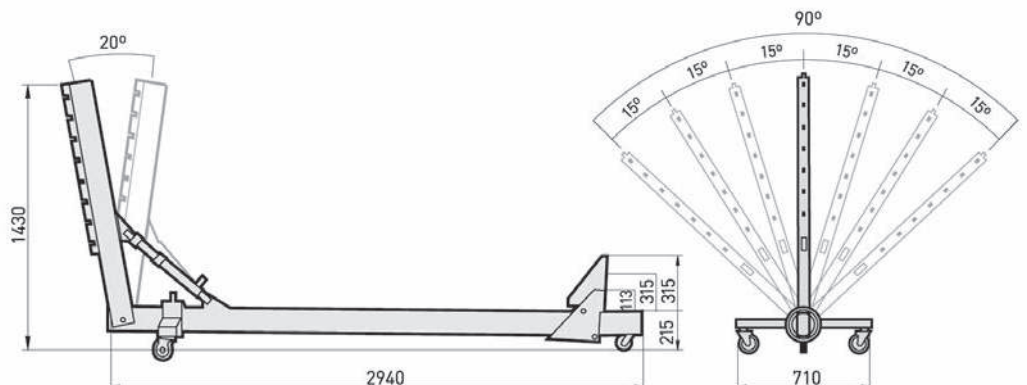

## Curvadoras hidráulicas DR

La gran fuerza que desarrolla la unidad hidráulica permite realizar el curvado sin esfuerzo. Con placas abatibles marcadas indeleblemente para facilitar el posicionamiento de los dados y del tubo a curvar. Nuevas placas en "V" con indicación de curvado a 90°, que reducen la necesidad de recorrido hidráulico, y el tiempo de curvado. Para tubos de fontanería, DIN 2440 y DIN 2441. Pueden realizar ángulos de hasta 180°. Se suministran con trípode y palanca telescópica giratoria. **DR2:** se suministra en caja de plástico. **DR3:** se suministra en caja de madera.

 Limitador hidráulico de recorrido.

 Válvula de seguridad contra sobrecargas.

 Pistón con retorno automático.



Palanca telescópica giratoria.

**DR3**



El reparto de peso facilita el transporte del artículo.

Distintas posibilidades de transporte.

Capacidad (t)	2"	3"
Peso (kg)	43	86,5
Referencia	<b>DR2</b>	<b>DR3</b>



Se suministran los siguientes juegos de hormas:  
**DR2:** 3/8" - 1/2" - 3/4" - 1" - 1.1/4" - 1.1/2" - 2".  
**DR3:** 3/8" - 1/2" - 3/4" - 1" - 1.1/4" - 1.1/2" - 2" - 2.1/2" - 3".

## Caballetes C y S

Caballote para afianzar las cargas como medida de seguridad imprescindible. Gran estabilidad y amplios pies de apoyo para proteger el suelo del taller. Posibilidad de bloqueo a diferentes alturas.

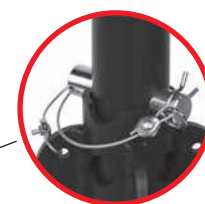

Pasador atado a la base para evitar su pérdida.



**C6**



**C10**



**S15B**

Refs.	Cap. (t)	H min.	H max.	Nº posit.	Peso (kg)
<b>C6</b>	6	360	520	5	6
<b>C10</b>	10	375	550	5	10,5
<b>S15B</b>	15	340	532	4	9,3

Medidas en mm.

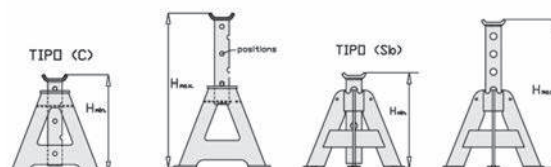

## Expositor de gatos



Este expositor facilita la presentación combinada y funcional de los gatos de botella y carretilla de mayor demanda. Completamente desmontable.



**A-5551L**

## Índice de referencias

Nº	DESCRIPCIÓN	Páginas
A-5204	PROLONGADOR	10
A-5205	PROLONGADOR	10
A-5206	PROLONGADOR	10
A-5211	PROLONGADOR	11
A-5212	PROLONGADOR	11
A-5298	EQUILIBRADOR DE CARGA	20
A-5551L	EXPOSITOR MIXTO	33
A-5600	CTO MANDRINOS	27
A-5601	CTO MANDRINOS	27
A-5609	BANDEJA GRANDE NEGRA	27
A-5612	DEFENSA PRENSA PRD-PRP	27
A-5613	DEFENSA PRENSA PRB-PRC	27
AB-300	PINZA ALZABIDONES	20
BR10	GATO BOTELLA 10T	14 - 16
BR15	GATO BOTELLA 15T	15
BR20	GATO BOTELLA 20T	15
BR3	GATO BOTELLA 3T	14
BR30	GATO BOTELLA 30T	15
BR40	GATO BOTELLA 40T	15
BR50	GATO BOTELLA 50T	15
BRB20	GATO DE BOTELLA OLEO-NEUM 20T	12
BRB30	GATO DE BOTELLA OLEO-NEUM 30T	12
BRS10	GATO BOTELLA 10T B	16
BRS15	GATO BOTELLA 15T B	16
BRS20	GATO BOTELLA 20T B	16
BRT12	GATO BOTELLA 12T TEL	16
BRT20	GATO BOTELLA 20T TEL	16
C6	CABALLETE 6 TNS	32
C10	CABALLETE 10 TNS	32
CT-5	EQUIPO DE CARROCERO	30
CT-10	EQUIPO DE CARROCERO	30
CRM30	GRÚA HIDRÁULICA 3000KG	20
CRP10	GRÚA HIDRÁULICA P 1000KG	18 - 20
CRP20	GRÚA HIDRÁULICA P 2000KG	18 - 20
CRV10	GRÚA HIDRÁULICA V 1000KG	19 - 20
CRV20	GRÚA HIDRÁULICA V 2000KG	19 - 20
DR2	CURVADORA DE TUBOS 2"	32
DR3	CURVADORA DE TUBOS 3"	32
EHA-10	ESCUADRA HCA. ARTICULADA	31
GC-10	EQUIPO CARROCERO 10T/1000KG	30
GC-20	EQUIPO CARROCERO	30
GCB-2	GATO TRANSMISIONES	29
GT2	GATO DE GARAJE 2 TON	7

Nº	DESCRIPCIÓN	Páginas
GT4	GATO CARRETILLA 4T	6 - 7
GT2S	GATO DE GARAJE 2 TON SEG	7
GT2X	GATO DE PERFIL ULTRABAJO	7
GT3	GATO DE GARAJE 3 TON	6 - 7
K100	PRENSA HIDRÁULICA	26
K100E	PRENSA HIDRÁULICA	26
ME-1500	MESA ELEVADORA	28
ME-2500	MESA ELEVADORA	28
MGD-100	GATO BOTELLA 100T	15
MGL10	GATO DE ELEVACIÓN LATERAL	16
N10-3	GATO OLEONEUMÁTICO	10 - 11
N15-2	GATO OLEO-NEUM. 15-30T LARGO	10 - 11
N15-2B	GATO OLEONEUMÁTICO	10 - 11
N15-4	GATO OLEONEUMÁTICO	10 - 11
N20-3	GATO OLEO-NEUM. 20-35-65T	10 - 11
N25	GATO OLEONEUMÁTICO	10 - 11
NP15-2B	GATO OLEO-NEUM. PORTA 15-30T	11 - 12
NS-1	BOMBA OLEONEUMÁTICA 0.5L	31
PF350	PLATAFORMA BASCULANTE	21
PRB30	PRENSA GATO 30T	22
PRC30	PRENSA M CIL FIJO 30T	23
PRC30NF	PRENSA NF CIL FIJO 30T	23
PRC50	PRENSA M CIL FIJO 50T	23
PRC50NF	PRENSA NF CIL FIJO 50T	23
PRD30	PRENSA M CIL MÓVIL 30T	24
PRD30NF	PRENSA NF CIL MÓVIL 30T	24
PRD50	PRENSA M CIL MÓVIL 50T	24
PRD50NF	PRENSA NF CIL MÓVIL 50T	24
PRP50	PRENSA CIL MÓVIL 50T PRP	25
PRS15	PRENSA SOBREMESA 15T	27
PTM-2	PLATAFORMA NEUM. MOTOS	28
S15B	CABALLETE S15B	32
SCR700	GATO SACARRUEDAS 700KG DG	29
T10	GATO HIDRÁULICO GARAJE	8
T12	GATO HIDRÁULICO GARAJE	8
T15	GATO HIDRÁULICO GARAJE	8
T20	GATO HIDRÁULICO GARAJE	8
T6	GATO DE GARAJE 6T	8
TRS1200	GATO DE FOSO DG 1200KG	21
TRS300	GATO DE FOSO DG 300KG	21
TRS750	GATO DE FOSO DG 750KG	21











**MEGA** 

**NEW MEGA XXI, S.L.**

Polígono Industrial Eitua, 6  
48240 BERRIZ ( VIZCAYA ) SPAIN  
Tel.: + 34 94 622 50 90  
Fax.: + 34 94 622 52 78 / export@mega.es

**[www.mega.es](http://www.mega.es)**